

LUMINARIA LED SOLAR 650 LÚMENES CON PANEL SOLAR EXTERNO Y CONTROL REMOTO

ASL-006



ESPECIFICACIONES

- LUMINARIA C/PANEL SOLAR
- PANEL MONOCRISTALINO
- 6V 6Wp / 210x200x17mm
- *Equivalencia: 50W
- 3.2V 5000mAh LiFePO4
- TIEMPO DE CARGA: 5-6 HORAS
- 650 Lúmenes
- DÍAS NUBLADOS: 3 DÍAS
- APERTURA: 90°
- 6500K Blanco Frío
- IRC - REND. COLOR > 70
- SMD2835
- 193x170x46mm
- PESO REFLECTOR: 700 gr.
- Plástico ABS Negro
- ATENUABLE: SI
- OPERACIÓN: -10 A 40°C
- IP65 Exterior

VIDA ÚTIL LED: 40,000



01 MAR 2024

BF



Línea
Solar

*incluye control remoto
y panel solar



Dando más luz a los espacios oscuros de tu hogar, jardín o patio. Mientras el luminario este conectado al panel solar, este actúa como un sensor de luz encendiendo los LEDs de manera automática cuando no hay luz. Cuando hay sol, entra modo de recarga de batería.

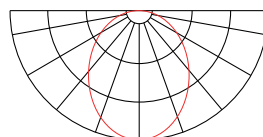
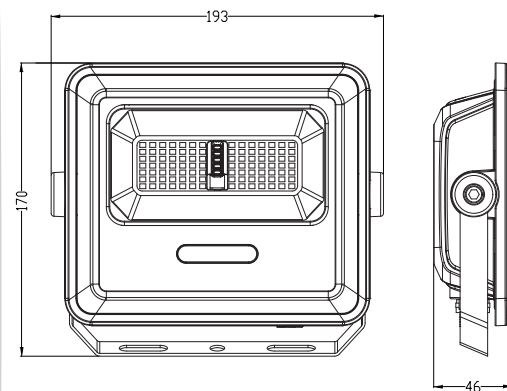
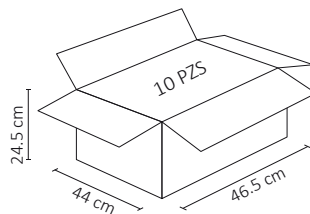

*Potencia equivalente de una bombilla incandescente con un valor estimado de 10-12lm/W